



ARISTON

ES - Manual de Usuario

PT - Manuale de utilização para o usuário

GENUS 24/28/35

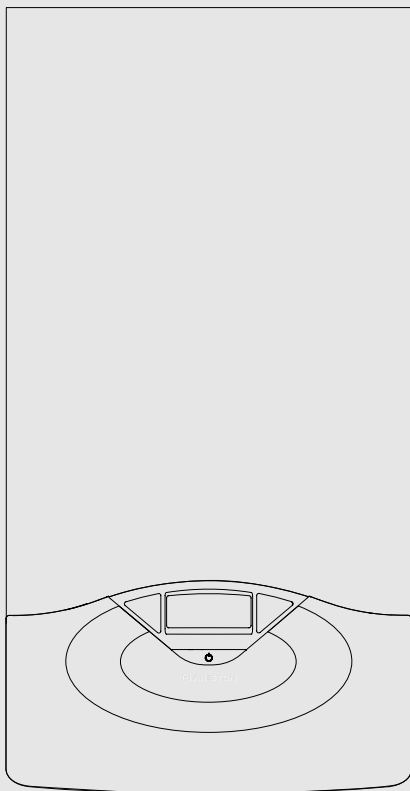

GENUS 24 FF
GENUS 28 FF
GENUS 35 FF
GENUS 24 CF
GENUS 28 CF

Estimado Cliente:

deseamos agradecerle por haber elegido comprar una caldera de nuestra producción. Estamos seguros de ofrecerle un producto técnicamente válido.

Este manual fue preparado para informarlo, con advertencias y consejos sobre su instalación, su uso correcto y su mantenimiento y lograr así que Ud. pueda apreciar todas sus cualidades.

Conserve con cuidado este manual para cualquier futura consulta.

Nuestro servicio técnico zonal permanece a su completa disposición para todo lo que sea necesario.

Cordiales saludos.

GARANTIA

La garantía de este aparato será válida a partir de la fecha del primer encendido el cual debe ser realizado exclusivamente por nuestro personal autorizado.

El certificado de garantía lo otorga nuestro centro de asistencia después de haber efectuado el primer encendido y verificado la correcta instalación de la caldera.

Para cualquier intervención en el circuito eléctrico, hidráulico y de gas llamar al centro de asistencia técnica autorizado.

El presente manual y el manual de “Instrucciones técnicas para la instalación y el mantenimiento” son parte integrante y esencial del producto. Ambos deben ser conservados por el usuario con cuidado y deberán acompañar siempre a la caldera, aún en el caso de cederla a otro propietario o usuario y/o transferirla a otra instalación.

Lea atentamente las instrucciones y las advertencias contenidas en el presente manual y en el manual de instalación y mantenimiento ya que suministran importantes indicaciones referidas a la seguridad de la instalación, el uso y el mantenimiento.

Este aparato sirve para producir agua caliente para uso domiciliario.

Se debe conectar a una instalación de calefacción compatible con sus prestaciones y con su potencia.

Está prohibido su uso con finalidades diferentes a las especificadas. El fabricante no se considera responsable por los daños derivados de usos impropios, incorrectos e irracionales o por no respetar las instrucciones contenidas en el presente manual.

El técnico instalador debe estar habilitado para la instalación de aparatos para la calefacción y al finalizar el trabajo, debe entregar al comprador la declaración de conformidad. La instalación, el mantenimiento y cualquier otra operación, se deben realizar respetando las normas vigentes y las indicaciones suministradas por el fabricante.

En caso de avería y/o mal funcionamiento, apague el aparato, cierre el grifo de gas y no intente repararlo, llame a personal especializado.

Las reparaciones, realizadas utilizando exclusivamente repuestos originales, deben ser realizadas solamente por técnicos especializados. No respetar lo indicado arriba, puede afectar la seguridad del aparato y hace caducar toda responsabilidad del fabricante.

En el caso de trabajos o de mantenimiento de estructuras ubicadas en las cercanías de los conductos o de los dispositivos de descarga de humos y sus accesorios, apague el aparato y una vez finalizados los trabajos, solicite a personal técnico especializado que verifique la eficiencia de los conductos o de los dispositivos.

En el caso de no utilizar la caldera por un tiempo prolongado, es necesario:

- desconectarla de la alimentación eléctrica llevando el interruptor externo a la posición “OFF”;
- cerrar los grifos de gas, de la instalación térmica y de la instalación de agua para uso domiciliario;
- vaciar la instalación térmica y la sanitaria si hay peligro de congelamiento.

Si debe desactivar en forma definitiva la caldera, haga realizar las operaciones por personal técnico especializado.

Para la limpieza de las partes externas, apague la caldera y lleve el interruptor externo a la posición “OFF”. No utilice ni conserve sustancias fácilmente inflamables en el ambiente en el que está instalada la caldera.

Prezado senhor,

queremos agradecer-lhe por ter preferido adquirir um esquentador de nossa produção. Temos a certeza de ter-lhe fornecido um produto tecnicamente válido.

Este livrete foi preparado para informar-lhe, com advertências e conselhos, acerca da sua instalação, a sua utilização certa e a sua manutenção para poder aproveitar todas as suas qualidades.

Guarde com cuidado este livrete para todas consultas posteriores.

O nosso serviço técnico de zona permanece a Sua completa disposição para todas as eventualidades.

Atenciosamente.

GARANTIA

A garantia deste aparelho será válida a partir da data em que for aceso pela primeira vez, esta operação deve ser efectuada exclusivamente por pessoal autorizado.

O certificado de garantia é emitido pelo nosso centro de assistência técnica, após ter acendido pela primeira vez o aquecedor e verificado a sua correcta instalação.

Para qualquer intervenção no circuito eléctrico, hidráulico ou de gás, dirigir-se ao centro de assistência técnica autorizado da sua zona.

O presente livrete juntamente com o manual “Instruções técnicas para a instalação e a manutenção” constitui parte integrante e essencial do produto. Ambos devem ser guardados com cuidado pelo utilizador e sempre acompanhar o esquentador, inclusive se mudar de proprietário ou de utilizador e/ou for transferido para outro estabelecimento.

Leia com atenção as instruções e as advertências contidas no presente livrete e no manual para a instalação e a manutenção porque fornecem importantes indicações relativas à segurança na instalação, utilização e manutenção.

Este aparelho serve para produzir água quente para uso doméstico.

Deve ser ligado a um sistema de aquecimento compatível com as suas performances e a sua potência.

É proibido utilizar para finalidades diferentes das especificadas. O fabricante não pode ser considerado responsável por eventuais danos derivantes de utilizações impróprias, erradas ou irracionais ou de falta de obediência das instruções indicadas no presente livrete.

O técnico de instalação deve ser habilitado para instalar aparelhos de aquecimento e, no final do trabalho, deve entregar ao comitente a declaração de conformidade. A instalação, a manutenção e quaisquer outras intervenções devem ser efectuadas no respeito das regras em vigor e das indicações fornecidas pelo fabricante.

No caso de avaria e/ou mau funcionamento, desligue o aparelho, feche a torneira do gás e não tente repará-lo, mas dirija-se a pessoal qualificado.

Eventuais reparações, efectuadas com emprego exclusivamente de peças originais, devem ser efectuadas somente por técnicos qualificados. A desobediência do acima apresentado poderá comprometer a segurança do aparelho e exime o fabricante de qualquer responsabilidade.

No caso de trabalhos ou manutenções de estruturas situadas nas proximidades dos condutos ou dos dispositivos de descarga de fumo e dos seus acessórios, apague o aparelho e, quando terminarem os trabalhos, verifique a eficiência dos condutos e dos dispositivos mediante pessoal técnico qualificado.

Em caso de prolongada inutilização do esquentador será necessário:

- colocar o interruptor exterior na posição “OFF” para desligar a alimentação eléctrica;
- fechar as torneiras do gás, do sistema térmico e do sistema sanitário;
- esvaziar o sistema térmico e sanitário se houver perigo de congelar.

Em caso de desactivação definitiva do esquentador, mande efectuar as operações por pessoal técnico qualificado.

Para a limpeza das partes exteriores, desligue o esquentador e coloque o interruptor exterior na posição “OFF”. Não utilize nem guarde substâncias facilmente inflamáveis no lugar onde estiver instalado o esquentador.

Marca CE

La marca CE garantiza que el aparato cumple con los requisitos fundamentales de la norma sobre aparatos a gas 90/396/CEE, los requisitos fundamentales de la norma relativa a la compatibilidad electromagnética 89/366/CEE y además los requisitos fundamentales de la norma relativa al rendimiento 92/42/CEE.

Normas de seguridad

Leyenda de símbolos:

- ⚠ No respetar la advertencia significa un riesgo de lesiones para las personas, que en determinadas ocasiones pueden ser incluso mortales.
- ⚠ No respetar la advertencia significa un riesgo de daños para objetos, plantas o animales, que en determinadas ocasiones pueden ser graves.
- ⚠ **No realice operaciones que impliquen la apertura del aparato.**
Fulguración por la presencia de componentes bajo tensión.
Lesiones personales como quemaduras debido a la presencia de componentes recalentados o heridas producidas por bordes y protuberancias cortantes.
- ⚠ **No realice operaciones que impliquen la remoción del aparato del lugar en el que está instalado.**
Fulguración por la presencia de componentes bajo tensión.
Inundaciones por pérdida de agua de los tubos desconectados.
Explosiones, incendios o intoxicaciones por pérdida de gas de los tubos desconectados.
- ⚠ **No dañe el cable de alimentación eléctrica.**
Fulguración por la presencia de cables pelados bajo tensión.
- ⚠ **No deje objetos sobre el aparato.**
Lesiones personales por la caída del objeto como consecuencia de las vibraciones.
Daño del aparato o de los objetos que se encuentren debajo de él, por la caída del objeto como consecuencia de las vibraciones.
- ⚠ **No suba sobre el aparato.**
Lesiones personales por la caída del aparato
Daño del aparato o de los objetos que se encuentren debajo de él, por la caída del aparato debido a que se desenganche de la fijación.
- ⚠ **No suba a sillas, taburetes, escaleras o soportes inestables para efectuar la limpieza del aparato.**
Lesiones personales por la caída desde una gran altura o por cortes (escaleras dobles).
- ⚠ **No realice operaciones de limpieza del aparato si primero no lo ha apagado y ha llevado el interruptor externo a la posición OFF.**
Fulguración por la presencia de componentes bajo tensión.
- ⚠ **No utilice insecticidas, solventes o detergentes agresivos para la limpieza del aparato.**
Daño de las partes de material plástico o pintadas.
- ⚠ **No utilice el aparato con finalidades diferentes a las de un uso domiciliario normal**
Daño del aparato por sobrecarga de funcionamiento.
Daño de los objetos indebidamente tratados.
- ⚠ **No permita que los niños o personas inexpertas utilicen el aparato.**
Daño del aparato por uso impropio
- ⚠ **Si advierte olor a quemado o ve salir humo del aparato, desconecte la alimentación eléctrica, cierre el grifo de gas, abra las ventanas y llame al técnico.**
Lesiones personales provocadas por quemaduras, inhalación de humo o intoxicación.
- ⚠ **Si advierte un fuerte olor a gas, cierre el grifo principal de gas, abra las ventanas y llame al técnico.**
Explosiones, incendios o intoxicaciones.

Marcação CE

A marca CE garante que o aparelho satisfaz os requisitos essenciais da directiva 90/396/CEE respeitante aos aparelhos a g-s, os requisitos essenciais da directiva 89/366/CEE relativa à compatibilidade electromagnética e os requisitos essenciais da directiva 92/42/CEE relativa ao rendimento.

Regras de segurança

Legenda dos símbolos:

- ⚠ A falta de obediência de uma advertência implica risco de lesões, em determinadas circunstâncias até mesmo mortais, para pessoas.
- ⚠ A falta de obediência de uma advertência implica risco de danos, em determinadas circunstâncias até mesmo graves, para objectos, plantas ou animais.
- ⚠ **Não realize operações que impliquem abertura do aparelho.**
Fulguração por causa da presença de componentes sob tensão.
Lesões pessoais por queimaduras por causa da presença de componentes superaquecidos ou por feridas por causa da presença de beiras e protuberâncias cortantes.
- ⚠ **Não realize operações que impliquem tirar o aparelho da sua instalação.**
Fulguração por causa da presença de componentes sob tensão.
Alagamentos por causa de vazamento de água dos encaamentos soltos.
Explosões, incêndios ou intoxicações por causa de vazamento de gás de encaamentos soltos.
- ⚠ **Não danifique o cabo de alimentação eléctrica.**
Fulguração por causa da presença de fios descobertos sob tensão.
- ⚠ **Não deixe objectos sobre o aparelho.**
Lesões pessoais por causa da queda do objecto, se houver vibrações.
- ⚠ Danos ao aparelho ou aos objectos situados abaixo dele, devidos à queda do objecto se houver vibrações.
- ⚠ **Não suba sobre o aparelho.**
Lesões pessoais por causa da queda do aparelho.
- ⚠ Danos ao aparelho ou aos objectos situados abaixo dele, por causa de queda do aparelho se soltar-se da fixação.
- ⚠ **Não suba em cadeiras, bancos, escadas ou suportes instáveis para efectuar a limpeza do aparelho.**
Lesões pessoais por causa de queda de cima ou se as escadas duplas abrirem-se.
- ⚠ **Não realice operações de limpeza do aparelho sem antes tê-lo desligado e colocado o interruptor exterior na posição OFF.**
Fulguração por causa da presença de componentes sob tensão.
- ⚠ **Não utilize insecticidas, solventes nem detergentes agressivos para a limpeza do aparelho.**
Danos às peças em material plástico ou pintadas.
- ⚠ **Não utilize o aparelho para finalidades diferentes da normal utilização doméstica.**
Danos ao aparelho por causa de sobrecarga no funcionamento.
Danos aos objectos indevidamente tratados.
- ⚠ **Não permita que crianças ou pessoas não capazes utilizem o aparelho.**
Danos ao aparelho por causa de utilização imprópria.
- ⚠ **Se sentir cheiro de queimado, ou vir fumo a sair do aparelho, interrompa a alimentação eléctrica, feche a torneira principal do gás, abra as janelas e chame um técnico.**
Lesões pessoais por queimaduras, inalação de fumo ou intoxicação.
- ⚠ **Se sentir um forte cheiro de gás, feche a torneira principal do gás, abra as janelas e chame um técnico.**
Explosões, incêndios ou intoxicações.

ATENCIÓN

La instalación, el primer encendido y las regulaciones que se producen en el mantenimiento, deben ser efectuadas por personal especializado y según las instrucciones.

Una incorrecta instalación puede causar daños a personas, animales o cosas, con respecto a los cuales el fabricante no se considera responsable.

ATENÇÃO

A instalação, o primeiro arranque e as regulações de manutenção devem ser efectuados segundo as instruções e exclusivamente por pessoal qualificado.

Uma instalação errada poderá causar danos a pessoas, animais ou objectos, em relação aos quais o fabricante não pode ser considerado responsável.

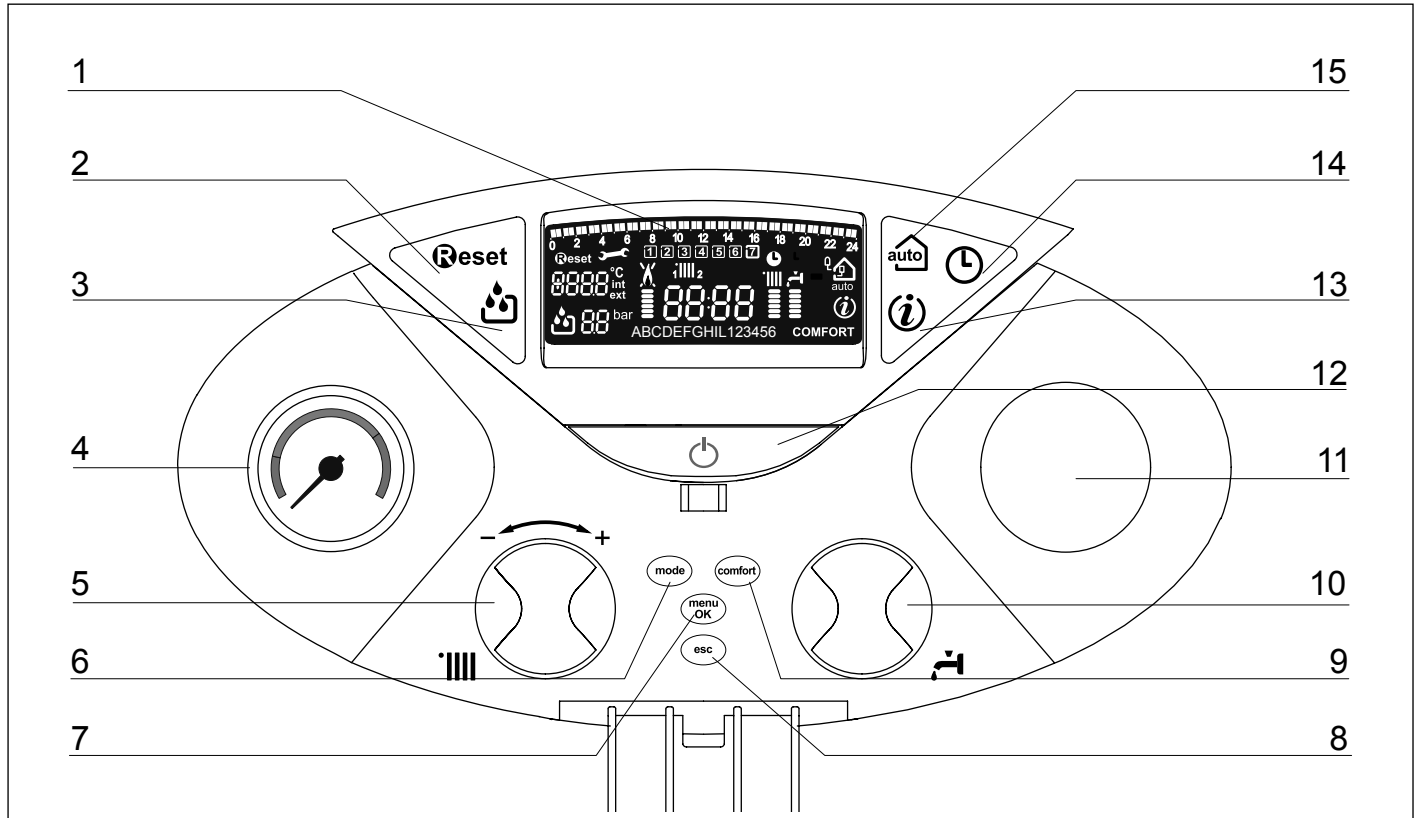
Panel de mandos**Painel de comandos****Leyenda:**

1. Display (ver la página siguiente)
2. Botón RESET
3. Botón FILLING
5. Mando de regulación de la temperatura de calefacción / "encoder" programación
6. Botón MODE
(Selección modalidad de funcionamiento de la caldera - ver la pág. 6)
7. Botón MENU/OK (Programación)
8. Botón Esc
9. Botón COMFORT
10. Mando de regulación de la temperatura del circuito sanitario
11. Preparación para reloj programador (opcional)
12. Botón ON/OFF
13. Botón Info
14. Botón Orologio
15. Botón Auto (Activación Termorregulación)

Legenda:

1. Visor (veja a página seguinte)
2. Tecla RESET
3. Tecla FILLING
5. Manipulo de regulação da temperatura de aquecimento / "encoder" programação
6. Tecla MODE
(Seleção da modalidade de funcionamento da caldeira - veja pág. 6)
7. Tecla MENU/OK (Programação)
8. Tecla Esc
9. Tecla COMFORT
10. Manipulo de regulação da temperatura sanitário
11. Predisposição para relógio programador (opcional).
12. Tecla ON/OFF
13. Tecla Info
14. Tecla Orologio
15. Tecla Auto (Activação Termorregulação)

Display

Visor

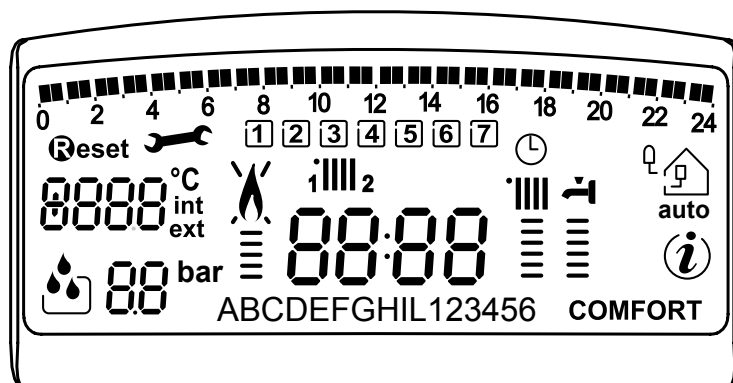

Programación de tiempo

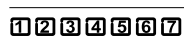

Día de la semana (lun.....dom)



Indicación de la zona correspondiente a la visualización / modificación de la programación de tiempo (zona 1 y zona 2) para la calefacción



Fecha y hora



Programación de tiempo calefacción activada



Cifras que indican:

- estado de la caldera y temperaturas medidas
- selección menú
- señalación de códigos de error
- Visualización temperatura Interna (sólo con dispositivo BUS conectado - opcional)
- Visualización temperatura Externa (con sonda externa conectada - opcional)



Se requiere presionar el botón Reset



Pedido de intervención de asistencia técnica



Pedido de llenado de la instalación (durante el llenado el símbolo centellea)



Manómetro digital



Señalación presencia de llama o bloqueo de funcionamiento



Funcionamiento en modalidad calefacción e indicación del nivel de temperatura elegido



Funcionamiento en modalidad sanitario e indicación del nivel de temperatura elegido



Texto deslizable para indicaciones de funcionamiento / mensajes al usuario



Confort Sanitario activado



Visualización del menú Info



Termostato activado



Programação horária

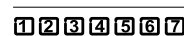

Dia da semana (seg ... dom)



Indicação da zona relativa à visualização/ajuste da programação horária (zona 1 e zona 2) para o aquecimento



Data e hora



Programação horária aquecimento activada



Valores para indicação:

- condição da caldeira e temperaturas detectadas
- configuração menu
- sinalização códigos de erro
- Visualizada temperatura interna (apenas com o dispositivo BUS ligado - opcional)
- Visualizada temperatura externa (com a sonda externa ligada - opcional)



Pedido tecla Reset



Solicitada intervenção da assistência técnica



Pedido de enchimento da instalação (na fase de enchimento o símbolo ficará intermitente)



Manómetro digital



Sinalização de presença de chama ou bloqueio do funcionamento



Funcionamento em aquecimento e indicação do nível de temperatura configurada



Funcionamento em sanitário e indicação do nível de temperatura configurada

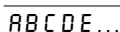

Texto electrónico contínuo para indicações de funcionamento/mensagens ao utilizador



Confort Sanitário activado



Visualização menu Info



Termostato activado

Preparación para el funcionamiento

Si la caldera se instala en el interior de un apartamento, verifique que se respeten las disposiciones correspondientes a la entrada de aire y a la ventilación del ambiente (según las leyes vigentes).
 Controle periódicamente la presión del agua en el display y verifique, con la instalación fría, que la misma tenga un valor entre 0,6 y 1,5 bar. Si la presión está por debajo del valor mínimo, es posible restablecer el sistema agregando agua, para ello presione el botón Filling de llenado.
 Si la caída de presión es muy frecuente, es probable que haya una pérdida de agua en la instalación. En ese caso, es necesaria la intervención de un plomero.

Preparação para o funcionamento

Se a caldeira for instalado no interior de um apartamento, verifique que sejam respeitadas as disposições relativas à entrada de ar e a ventilação do ambiente (segundo a legislação em vigor).
 Verifique periodicamente a pressão da água no visor e verifique, em condição de equipamento frio, que esta deve medir entre 0,6 e 1,5 bars. Se a pressão estiver abaixo do valor mínimo, o visor indicará o pedido de enchimento.
 Providencie a reintegração carregando na tecla Filling.
 Se houver queda de pressão muito frequente, é provável que haja vazamentos de água do equipamento. Neste caso será necessária uma intervenção de um canalizador.

Procedimiento de encendido

Presione el botón ON/OFF (12), el display se iluminará:

Processo para acender

Carregue na tecla ON/OFF (12), o visor irá iluminar-se:

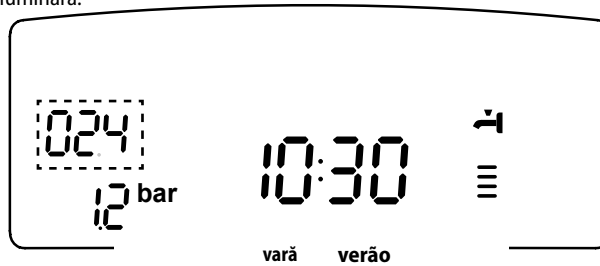

La modalidad de funcionamiento se visualizará a través de las tres cifras destacadas en la figura de arriba:

- la primera cifra indica la modalidad de funcionamiento
- 0 XX Stand-by, ninguna demanda, el texto en el display indica la modalidad de funcionamiento seleccionada (verano o invierno)
- C XX Demanda de calefacción
- c XX Post-circulación calefacción
- d XX demanda de agua caliente sanitaria
- H XX Post-circulación después del consumo sanitario
- F XX anticongelante circulador activo o anticongelante quemador activo

A modalidade de funcionamento será visualizada pelos três valores evidenciados no desenho acima:

- o primeiro valor indica a modalidade de funcionamento:
- 0 XX = Stand-by, nenhum pedido, o texto no visor indica a modalidade de funcionamento seleccionada (verão ou inverno)
- C XX = Pedido de aquecimento
- c XX = Pós-circulação Aquecimento
- d XX = Pedido de água quente sanitária
- h XX = Pós-circulação após retirada sanitária
- F XX = Anticongelante circulador activo ou anticongelante queimador activo

la segunda y la tercera cifra indican:

- si no hay demanda, la temperatura de impulsión
- en la modalidad de calefacción, la temperatura de impulsión
- en la modalidad sanitaria, la temperatura del agua caliente sanitaria
- en la modalidad anticongelante, la temperatura de impulsión.

o segundo e o terceiro valor indicam:



- em ausência de pedido, a temperatura de vazão;
- na modalidade de aquecimento, a temperatura de vazão;
- na modalidade sanitária, a temperatura da água quente sanitária;
- na modalidade anticongelante, a temperatura de vazão.

Seleccionar la modalidad de funcionamiento

La elección de la modalidad de funcionamiento se realiza con el botón MODE (6):

Seleção do modo de funcionamento

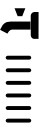
A escolha do modo de funcionamento é efectuada através da tecla MODE (6):

Modalidad de funcionamiento	Display	Visor	Modos de funcionamento
<i>invierno - calefacción + producción de agua caliente para uso sanitario</i>			<i>inverno - aquecimento + produção de água quente para uso sanitário</i>
<i>verano - sólo producción de agua caliente para uso sanitario</i>			<i>verão - apenas produção de água quente para uso sanitário</i>

El encendido del quemador se indica en el display con el símbolo  , los guiones al costado indican la potencia utilizada.

A ligação do queimador é sinalizada no visor pelo símbolo  e os traços situados ao lado indicam a potência utilizada.

Regulación de la calefacción

Con el botón Mode seleccione el funcionamiento para invierno. Es posible regular la temperatura del agua de calefacción, accionando el mando "5" se obtendrá una temperatura variable desde aproximadamente 42°C hasta aproximadamente 85°C. El valor elegido se visualizará en el display centelleante.

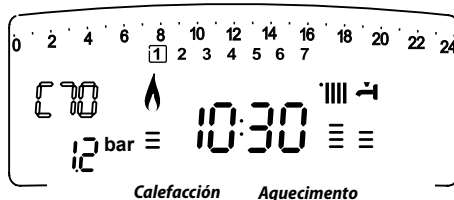
**Regulação do aquecimento**

Com a tecla Mode seleccione o funcionamento no inverno. É possível regular a temperatura de água de aquecimento mediante a chave "5", obtém-se uma temperatura variável desde cerca de 42°C até cerca de 85°C. O valor pré-escolhido é visualizado com intermitência no visor.

Regulación de la temperatura del circuito sanitario

Con el botón Mode seleccione el funcionamiento para verano.

Es posible regular la temperatura del agua del circuito sanitario, accionando el mando "10" se obtendrá una temperatura variable desde aproximadamente 36°C hasta aproximadamente 60°C.

El valor elegido se visualizará en el display centelleante.

**Regulação da temperatura da água sanitária**

Com a tecla Mode seleccione o funcionamento no verão.

É possível regular a temperatura de água de uso doméstico mediante o manípulo "10" obtém-se uma temperatura variável desde cerca de 36°C até cerca de 60°C. O valor pré-escolhido é visualizado com intermitência no visor.

Función COMFORT

El aparato permite maximizar el confort durante el suministro de agua sanitaria con la función "COMFORT", que mantiene caliente el intercambiador secundario durante los periodos de inactividad.

Dicha función se puede activar presionando el botón COMFORT.

Cuando la función está activada, en el display se iluminará el mensaje COMFORT.

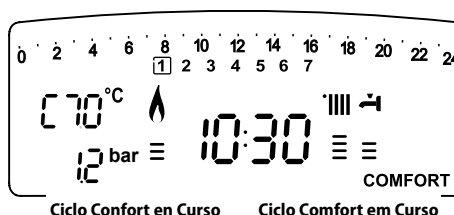
**Função COMFORT**

O aparelho consente aumentar o conforto no fornecimento da água sanitária através da função "COMFORT", que mantém quente o permutador secundário durante os períodos de inatividade.

Esta função pode ser activada carregando na tecla COMFORT.

Quando a função está activa, no visor irá iluminar-se a escrita COMFORT.

Interrupción de la calefacción

Para interrumpir la calefacción presione el botón Mode, en el display desaparecerá el símbolo "III".

La caldera permanecerá en funcionamiento estival solamente para satisfacer la demanda de agua caliente para uso domiciliario, indicando la temperatura seleccionada.

**Interrupção do aquecimento**

Para interromper o aquecimento carregue na tecla Mode, o símbolo "III" irá desaparecer do visor. A caldeira continuará a funcionar no modo de verão somente para fornecimento de água quente sanitária, indicando a temperatura configurada.

Procedimiento de apagado

Para apagar la caldera presione el botón ON/OFF.

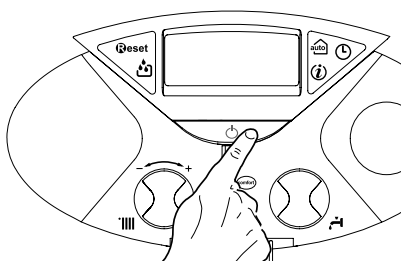
**Processo para desligar**

Para desligar a caldeira, carregue na tecla ON/OFF, o visor visualiza somente a programação e o relógio.

Para apagar completamente la caldera, lleve el interruptor eléctrico externo hasta la posición OFF, el display se apagará. Cierre el grifo de gas.

Para desligar completamente a caldeira coloque o interruptor eléctrico externo na posição OFF, o visor apaga-se. Feche a torneira do gás.

Sistemas de protección de la caldera

La caldera está protegida de los problemas de funcionamiento a través de controles internos realizados por la placa del microprocesador que produce, si es necesario, un bloqueo de seguridad.

Si se produce un bloqueo del aparato, se visualiza en el display un código que se refiere al tipo de parada y a la causa que la ha producido.

Se pueden distinguir dos tipos:

Parada de seguridad

Este tipo de error, es del tipo "volátil", o sea, se elimina automáticamente al cesar la causa que lo había provocado. En el display centellean "Err" y el código del error (por ej.: ERR / 111), aparece el símbolo .

En efecto, apenas la causa del bloqueo desaparece, la caldera retoma su normal funcionamiento.

Si no es así, apague la caldera, lleve el interruptor eléctrico externo hasta la posición OFF, cierre el grifo de gas y llame a un técnico especializado.

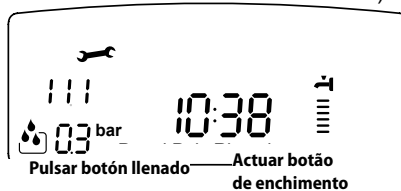

En el caso de error 1 11 – Parada por insuficiente presión de agua en el circuito de calefacción, la caldera señala una parada de seguridad.

En el display aparecerá el código 1 11 y el símbolo .

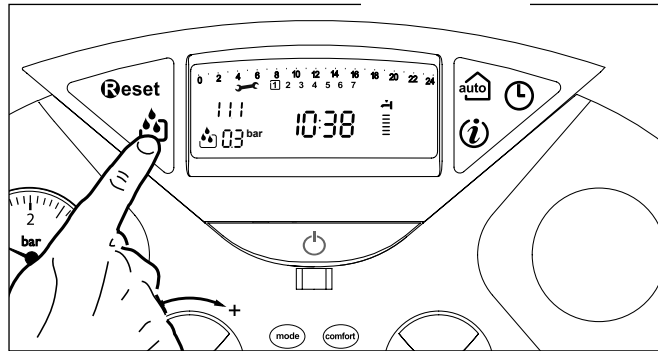



Es posible restablecer el sistema agregando agua, para ello presione el botón FILLING de llenado.

La caldera procederá automáticamente a restablecer el nivel de agua llevando la presión a su valor normal. Si un intento de restablecimiento del nivel de agua no fuera suficiente, es posible presionar nuevamente el botón de reintegro hasta un máximo de 5 veces en 50 minutos después que la caldera se detiene.

En estos casos, y también si la demanda de reintegro fuera muy frecuente, apague la caldera, lleve el interruptor eléctrico externo hasta la posición OFF, cierre la llave de gas y llame a un técnico especializado para verificar la presencia de posibles pérdidas de agua.

Parada por bloqueo

Este tipo de error es "no volátil", esto significa que no se elimina automáticamente. En el display centellean "Err" y el código del error (por ej.: ERR / 501), aparecen los símbolos  y . Para restablecer el normal funcionamiento de la caldera, presione el botón  en el panel de mandos.

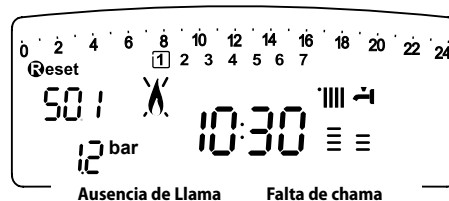

Importante

Si el bloqueo se repite con frecuencia, solicite la intervención de un Centro de Asistencia Técnica autorizado. Por motivos de seguridad, la caldera permitirá un número máximo de 5 reactivaciones en 15 minutos (presiones del botón RESET), si se produce el sexto intento dentro de los 15 minutos, la caldera se bloquea, en ese caso, es posible desbloquearla sólo desconectando la caldera. Si el bloqueo es esporádico o aislado no constituye un problema.

Sistemas de protecção do esquentador

Este esquentador é protegido contra maus funcionamentos mediante controlos interiores pela placa de microprocessador que efectua, se for necessário, um bloqueio de segurança.

Em caso de bloqueio, será visualizado no display um código correspondente ao tipo de paragem e à causa que a tiver gerado.

Pode haver dois tipos:

Paragem de segurança

Este tipo de erro, é do tipo "volátil", ou seja, é automaticamente eliminado, quando acabar o motivo que o tiver provocado. No visor piscarão "Err" e o código do erro (por ex.: ERR / 111, aparece o símbolo .

Assim que a causa da paragem for eliminada, o aparelho reinicia e volta ao seu funcionamento normal.

Caso contrário desligue o esquentador, coloque o interruptor eléctrico externo na posição OFF, feche a torneira do gás e contacte um técnico qualificado.

No caso erro 1 11 - Paragem por insuficiente pressão da água, no circuito de aquecimento, o esquentador sinalizará uma paragem de segurança.



No visor aparecerá o código 1 11 e aparecerá o símbolo .

É possível restabelecer o sistema reintegrando a água carregando na tecla FILLING de enchimento.

O esquentador irá providenciar automaticamente o enchimento, colocando novamente o valor da pressão no nível normal. Se uma tentativa de reintegração não fosse suficiente, será possível carregar novamente na tecla de reintegração até no máximo 5 vezes em 50 minutos, depois disto o esquentador pára.

Neste caso, ou se o pedido de reintegração tivesse que ser frequente, desligue o esquentador, coloque o interruptor eléctrico externo na posição OFF, feche a torneira do gás e contacte um técnico qualificado para verificar a presença de eventuais perdas de água.

Paragem de bloqueio

Este tipo de erro é do tipo "não volátil", ou seja, não é automaticamente eliminado. No visor piscarão "Err" e o código do erro (por ex.: ERR / 501), aparece o símbolo  e . Para restabelecer o normal funcionamento do esquentador, carregue na tecla  no painel de comandos.

Importante

Se este evento repetir-se com frequência, é aconselhável pedir a intervenção de um Centro de Assistência Técnica autorizado. Por motivos de segurança, a caldeira em todo o caso possibilitará no máximo de 5 rearmes em 15 minutos (ao carregar na tecla .

Se houver bloqueios esporádica ou isoladamente não será um problema.

Tabla de Errores debidos a un Bloqueo de Funcionamiento

Tabela dos erros por bloqueio do funcionamento

descripción	Display	visor	descrição
Sobrettemperatura	1 01		Sobrettemperatura
Ausencia de llama	5 01		Falta de chama
Circulación Insuficiente	1 03		Circulação insuficiente
	1 04		
	1 05		
	1 06		
	1 07		
Falta de agua (requerimiento de llenado)	1 11		Circulação Insuficiente (pedido de integração)
Intervención Sonda para Humos	6 01		Intervenção Sonda Fumos
Error placa	3 05		Erro placa
Error placa	3 06		Erro placa
Error placa	3 07		Erro placa

Parada Temporal por anomalía en la evacuación de humos (24/28 CF) 6 01

Este control bloquea la caldera en caso de anomalía en la evacuación de humos.

El bloqueo del aparato es temporal y se indica con un código de error 6 01.

Después de 12 minutos, la caldera comienza el procedimiento de encendido; si las condiciones vuelven a la normalidad, continúa el funcionamiento, en caso contrario, la caldera se bloquea y el ciclo se repite.

⚠ ATENCIÓN!

En casos de malfuncionamiento o de intervenciones repetidas, apague la caldera, desconéctela de la alimentación eléctrica llevando el interruptor externo a la posición OFF, cierre el grifo de gas y llame al Servicio de Asistencia Técnica o a un técnico calificado para solucionar el defecto en la evacuación de los humos, estableciendo las causas del malfuncionamiento.

Seguridad anticongelante

La caldera posee una protección anticongelante que realiza el control de la temperatura de impulsión de la caldera: si dicha temperatura desciende por debajo de los 8°C, se enciende la bomba (circulación en la instalación de calefacción) durante 2 minutos.

Después de dos minutos de circulación, la placa electrónica verifica lo siguiente:

- a- si la temperatura de impulsión es mayor que 8°C, la bomba se detiene;
- b- si la temperatura de impulsión es mayor que 4°C y menor que 8°C, la bomba se activa durante otros 2 minutos;
- c- si la temperatura de impulsión es menor que 4°C, se enciende el quemador (modalidad calefacción a la mínima potencia) hasta alcanzar los 33°C. Alcanzada dicha temperatura, el quemador se apaga y el circulador continúa funcionando otros dos minutos.

La protección anticongelante se activa sólo si la caldera funciona perfectamente, o sea:

- la presión de la instalación es suficiente;
- la caldera recibe alimentación eléctrica;
- hay suministro de gas.

Paragem temporária por causa de anomalia no escoamento de fumo (24/28 CF) 6 01

Este controlo bloqueia a caldeira em caso de anomalia de escoamento dos fumos.

O bloqueio do aparelho é temporário e é sinalizado com o código de erro 6 01.

Depois de 12 minutos a caldeira inicia o processo de ligação; se as condições voltarem a ser normais, prossegue no funcionamento; no caso contrário, a caldeira bloqueia-se e o ciclo repete-se.

⚠ ATENÇÃO!

No caso de mau funcionamento ou de intervenções repetidas, desligar a caldeira, tirar a alimentação eléctrica pondo o interruptor externo em posição de OFF, fechar a torneira do gás e entrar em contacto com o Serviço de Assistência ou um técnico qualificado para corrigir o defeito de escoamento dos fumos verificando a causa do mau funcionamento.

Seguridad anticongelante

La caldera posee una protección anticongelante que realiza el control de la temperatura de impulsión de la caldera: si dicha temperatura desciende por debajo de los 8°C, se enciende la bomba (circulación en la instalación de calefacción) durante 2 minutos.

Después de dos minutos de circulación, la placa electrónica verifica lo siguiente:

- a- si la temperatura de impulsión es mayor que 8°C, la bomba se detiene;
- b- si la temperatura de impulsión es mayor que 4°C y menor que 8°C, la bomba se activa durante otros 2 minutos;
- c- si la temperatura de impulsión es menor que 4°C, se enciende el quemador (modalidad calefacción a la mínima potencia) hasta alcanzar los 33°C. Alcanzada dicha temperatura, el quemador se apaga y el circulador continúa funcionando otros dos minutos.

La protección anticongelante se activa sólo si la caldera funciona perfectamente, o sea:

- la presión de la instalación es suficiente;
- la caldera recibe alimentación eléctrica;
- hay suministro de gas.

Acceso a los Menús de Selección y Regulación

A través del botón de programación Menú/Ok se tiene acceso a una serie de menús que permiten adaptar el funcionamiento de la caldera a la instalación y a las exigencias del usuario.

Los menús disponibles son los siguientes:

menu 0 = Idioma-Hora-Fecha

menu 1 = Programación de tiempo

menu 4 = Parámetros Zona1 - (submenu 0 - parametros 0 1 2)

menu 5 = Parámetros Zona2 - (submenu 0 - parametros 0 1 2)

menu INFO = accesibil de la tasta Info

Los parámetros correspondientes a los menús accesibles se encuentran en las páginas siguientes.

El acceso y la modificación de los distintos parámetros se realiza con el botón MENU/OK o el botón  y el encoder (ver la figura de abajo). En el display se visualizará la descripción de los menús y de cada parámetro.

Acesso aos Menus de Configuração e Regulação

Através da tecla de programação Menu/Ok obtém-se o acesso a uma série de menus que consentem adaptar o funcionamento da caldeira ao sistema e às exigências do utilizador.

Os menus disponíveis são os seguintes:

Menu 0 = Idó - Dátum - Nyelv

Menu 1 = Idóprogramozás

Menu 4 = 1-es zóna (almenü 0 – 0, 1,és 2 paraméterek)

Menu 5 = 2-es zóna (almenü 0 – 0, 1,és 2 paraméterek)

Menu info = acessível através da tecla Info.

Os parâmetros relativos aos menus acessíveis estão explicados nas páginas seguintes.

O acesso e a modificação dos vários parâmetros são efectuados através da tecla MENU/OK ou da tecla  e pelo encoder (veja fig. abaixo). No visor estará indicada a descrição dos menus e de cada parâmetro.

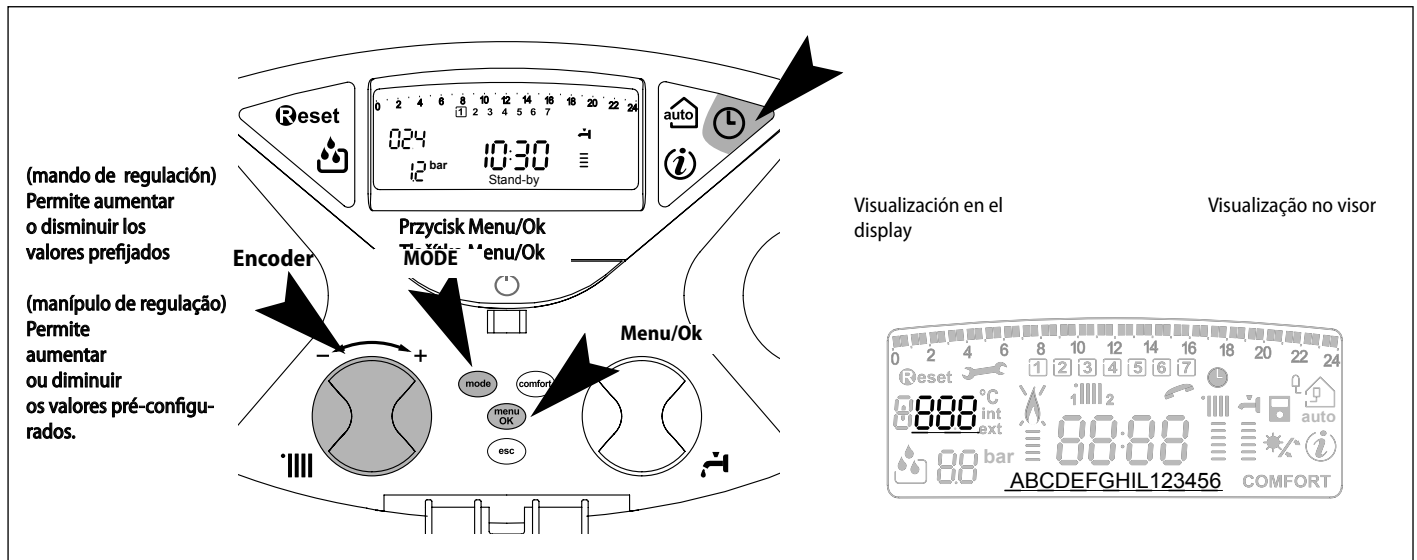

MENU 0 - IDIOMA-HORA-FECHA

MENU 0 - LÍNGUA - HORA - DATA

Descripción		menú	menu	submenú	submenu	Descrição	
IDIOMA-HORA-FECHA		0				LÍNGUA - HORA - DATA	
Selección del idioma por display "Idioma"	english italiano francais	0	0			Configuração da língua do visor "Lingua"	english italiano francais
Introducerea datei si a orei "Fecha + Hora"	hora	Fije la hora y presione MODE	0	1	Dátum és idő beállítás "Data + hora"	hora	"Configure a hora e prima MODE"
	minutos	Fije los minutos y presione MODE				minutos	"Configure os minutos e prima MODE"
	año	Fije el año y presione MODE				ano	"Configure o ano e prima MODE"
	mes	Fije el mes y presione MODE				mês	"Configure o mês e prima MODE"
	día	Fije el día y presione MODE				dia	"Configure o dia e prima MODE"
	día de la semana (Lunes ... Domingo)	Poner día de la semana y pulsar OK				día da semana (Segunda-feira... Domingo)	"Defina dia da semana e prima OK"
"Programación de la Hora Oficial"	Actualización automática hora oficial	0	2		"Configurações Hora Legal"	Autorização automática da hora legal	



Selección del idioma por display

La selección del idioma se realiza desde el menú 0. - submenú 0, proceda de la siguiente manera:

- presione el botón MENU/OK, en el display centelleará la primera cifra **000**
- presione el botón MENU/OK, en el display centelleará la segunda cifra **000**.
- presione el botón MENU/OK, para seleccionar el submenú
- gire el encoder , en el display aparecerán los idiomas disponibles
- una vez seleccionado el idioma presione el botón MENU/OK para memorizar la modificación
- presione el botón Esc para salir del menú.



Programación de la fecha y de la hora

La programación de la fecha y de la hora se realiza desde el menú 0. - submenú 1, proceda de la siguiente manera:

- presione el botón MENU/OK, en el display centelleará la primera cifra **000**
- presione el botón MENU/OK, en el display centelleará la segunda cifra **000**.
- gire el encoder , para seleccionar el submenú **010**
- presione el botón MENU/OK para acceder al submenú **010**
- comenzarán a centellear, en secuencia, la hora, los minutos, etc. (ver la tabla).
- gire el encoder  para seleccionar el valor y presionar el botón MODE para confirmar cada ingreso
- presione el botón MENU/OK para memorizar
- Presione el botón Esc para salir del menú.

Programación de la Hora Oficial

La programación de la hora Oficial se realiza desde el menú 0. - submenú 1, proceda de la siguiente manera:

- presione el botón MENU/OK, en el display centelleará la primera cifra **000**
- presione el botón MENU/OK, en el display centelleará la segunda cifra **000**.
- gire el encoder , para seleccionar el submenú **020**
- presione el botón MENU/OK para acceder al submenú **020**;
- gire el encoder  para seleccionar Manual or Automático;
- presione el botón MENU/OK para memorizar
- Presione el botón Esc para salir del menú.

Configuração da língua do visor

A configuração da língua é efectuada através do menu 0 - submenu 0, proceder da seguinte maneira:

- carregue na tecla MENU/OK, no visor irá piscar o valor **000**.
- carregue novamente na tecla MENU/OK, no visor irá piscar o valor **000**.
- carregue novamente na tecla MENU/OK, para seleccionar o submenu
- rode o encoder , no visor irão aparecer as línguas disponíveis.
- uma vez seleccionada a língua, carregue na tecla MENU/OK para memorizar a modificação
- carregue na tecla Esc para sair deste menu.

Configuração data e hora

A configuração da data e hora é efectuada através do menu 0 - submenu 1, proceder da seguinte maneira:

- carregue na tecla MENU/OK, no visor irá piscar o valor **000**
- carregue novamente na tecla MENU/OK, no visor irá piscar o valor **000**.
- rode o encoder, para seleccionar o submenu **010**
- carregue novamente na tecla MENU/OK, para acessar o submenu **010**
- começarão a piscar em sequência a hora, os minutos, etc. (veja a tabela).
- rode o encoder  para seleccionar o valor e carregue na tecla MODE para confirmar todas as introduções.
- carregue na tecla MENU/OK para memorizar
- carregue na tecla Esc para sair deste menu.

Configurações Hora Legal

A configuração da hora legal é efectuada através do menu 0 - submenu 2, proceder da seguinte maneira:

- carregue na tecla MENU/OK, no visor irá piscar o valor **000**
- carregue novamente na tecla MENU/OK, no visor irá piscar o valor **000**.
- rode o encoder, para seleccionar o submenu **020**
- carregue novamente na tecla MENU/OK, para acessar o submenu **020**
- rode o encoder  e para seleccionar "Manual" ou "Automático"
- carregue na tecla MENU/OK para memorizar
- carregue na tecla Esc para sair deste menu.

MENÚ 1**Programación de tiempo**

La caldera permite elegir la programación semanal para adecuar perfectamente su funcionamiento a las exigencias y al estilo de vida del usuario.

Para acceder al menú 1, proceda de la siguiente manera:

- presione el botón MENÚ/OK, en el display centelleará la primera cifra 000
- gire el encoder ⤴, para seleccionar el menú 100,
- presione el botón MENÚ/OK para acceder en la lista de parámetros,
- gire el encoder ⤴, para seleccionar los distintos parámetros están indicados con el texto que aparece en el display.

Para la modificación o la programación de los parámetros, consulte lo indicado en las páginas siguientes.

MENU 1**Programação horária**

A caldeira consente efectuar a programação semanal para adequar perfeitamente o funcionamento do aparelho às suas exigências e ao seu estilo de vida.

Para entrar no menu 1, proceder da seguinte maneira:

- carregue na tecla MENU/OK, irá piscar o valor do menu 000
 - rode o encoder ⤴ para seleccionar menu 100.
 - carregue na tecla MENU/OK para obter acesso aos parâmetros
 - rode o encoder ⤴, os vários parâmetros estão indicados pelo texto no visor.
- Para modificar ou programar os parâmetros leia as páginas seguintes.

Descripción del parámetro		menú	menu	parámetro	parâmetro	Descrição do parâmetro	Intervalo
PROGRAMACIÓN DE TIEMPO		1				PROGRAMAÇÃO HORÁRIA	
Función Party - "Período Party"	de 15 minutos a 6 hora	1		01		Função Party "Período Início"	de 15 minutos a 6 horas
Desactivación Temporal calefacción "Temp. Reducida"	de 15 minutos a 6 hora	1		02		Desactivação momentânea do aquecimento "Temp. Reduzida"	de 15 minutos a 6 horas
Función Holiday "Período Vacaciones"	de 0 día a 3 mes	1		03		Função Holiday "Período Férias"	de 0 días a 3 meses
Seleccionar la programación que se va a visualizar en el display "Visualiza Selección de Zonas"	zona 1 zona 2 Ninguna Zona	1		04		Seleção programação a ser visualizada no visor "Visualiza Configuração Zonas"	zona 1 zona 2 água quente - NÃO ACTIVADO nenhuma zona
Seleccionar zona para programar "Seleccionar zona a programare"	zona 1 zona 2	1		05		Seleção zona a ser programada "Selecciona zona de programação"	zona 1 zona 2 água quente - NÃO ACTIVADO
Programación prefijada "Programa pre seleccionado"	Programa Preseleccionado 1 Programa Preseleccionado 2 Programa Preseleccionado 3	1		06		Programação pré-configurada (veja o próx. parágrafo) "Programação pré defendida"	Prog. pré-configurado 1 Prog. pré-configurado 2 Prog. pré-configurado 3
Programación personal o prefijada para todos los días de la semana "Lunes->Domingo"		1		07		Programação pessoal ou pré-configurada em todos os dias da semana "Segunda-feira-> Domingo"	
Programación personal o prefijada para los días laborables "Lunes->Viernes"		1		08		Programação pessoal ou pré-configurada nos dias da semana "Segunda-feira-> Sexta-feira"	
Programación personal o prefijada para los días festivos "Sábado->Domingo"		1		09		Programação pessoal ou pré-configurada nos finais de semana "Sábado-> Domingo"	
Programación personal o prefijada diaria "Lunes"		1		10		Programação pessoal ou pré-configurada diária "Segunda-feira"	
Programación personal o prefijada diaria "Martes"		1		11		Programação pessoal ou pré-configurada diária "Terça-feira"	
Programación personal o prefijada diaria "Miércoles"		1		12		Programação pessoal ou pré-configurada diária "Quarta-feira"	
Programación personal o prefijada diaria "Jueves"		1		13		Programação pessoal ou pré-configurada diária "Quinta-feira"	
Programación personal o prefijada diaria "Viernes"		1		14		Programação pessoal ou pré-configurada diária "Sexta-feira"	
Programación personal o prefijada diaria "Sábado"		1		15		Programação pessoal ou pré-configurada diária "Sábado"	
Programación personal o prefijada diaria "Domingo"		1		16		Programação pessoal ou pré-configurada diária "Domingo"	
Copia programación día a otro día "Copia día a día"		1		17		Copiar programação dia no dia "Copia dia por dia"	

PROGRAMACIÓN SEMANAL

La caldera se suministra con tres programas de funcionamiento (menú 1 - parámetro "Programa pre seleccionado").

PROGRAMAÇÃO SEMANAL

A caldeira é fornecida com três programas de funcionamento já configurados (menu 1 - parâmetro "Programação pré defendida").

Programa Preseleccionado 1
de lunes a domingo

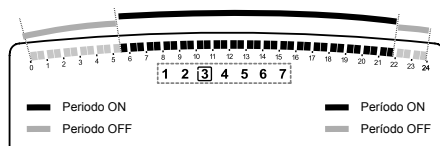

Programa pré-configurado 1
de segunda-feira à domingo

I INTERVALO DE TIEMPO	
de 00.00 a 05.30	Periodo OFF
II INTERVALO DE TIEMPO	
de 05.30 a 22.00	Periodo ON
III INTERVALO DE TIEMPO	
de 22.00 a 23.59	Periodo OFF

1ª FAIXA HORÁRIA	
de 00.00 a 05.30	Período OFF
2ª FAIXA HORÁRIA	
de 05.30 a 22.00	Período ON
3ª FAIXA HORÁRIA	
de 22.00 a 23.59	Período OFF

Programa Preseleccionado 2
de lunes a domingo

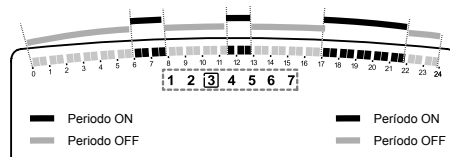

Programa pré-configurado 2
de segunda-feira à domingo

I INTERVALO DE TIEMPO	
de 00.00 a 06.00	Periodo OFF
II INTERVALO DE TIEMPO	
de 06.00 a 08.00	Periodo ON
III INTERVALO DE TIEMPO	
de 08.00 a 11.30	Periodo OFF
IV INTERVALO DE TIEMPO	
de 11.30 a 13.00	Periodo ON
V INTERVALO DE TIEMPO	
de 13.00 a 17.00	Periodo OFF
VI INTERVALO DE TIEMPO	
de 17.00 a 22.00	Periodo ON
VII INTERVALO DE TIEMPO	
de 22.00 a 23.59	Periodo OFF

1ª FAIXA HORÁRIA	
de 00.00 a 06.00	Período OFF
2ª FAIXA HORÁRIA	
de 06.00 a 08.00	Período ON
3ª FAIXA HORÁRIA	
de 08.00 a 11.30	Período OFF
4ª FAIXA HORÁRIA	
de 11.30 a 13.00	Período ON
5ª FAIXA HORÁRIA	
de 3.00 a 17.00	Período OFF
6ª FAIXA HORÁRIA	
de 17.00 a 22.00	Período ON
7ª FAIXA HORÁRIA	
de 22.00 a 23.59	Período OFF

Programa Preseleccionado 3
de lunes a domingo

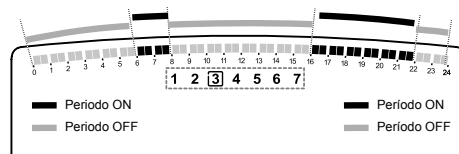

Programa pré-configurado 3
de segunda-feira à domingo

I INTERVALO DE TIEMPO	
de 00.00 a 06.00	Periodo OFF
II INTERVALO DE TIEMPO	
de 06.00 a 08.00	Periodo ON
III INTERVALO DE TIEMPO	
de 08.00 a 16.00	Periodo OFF
IV INTERVALO DE TIEMPO	
de 16.00 a 22.00	Periodo ON
V INTERVALO DE TIEMPO	
de 22.00 a 23.59	Periodo OFF

1ª FAIXA HORÁRIA	
00.00 - 06.00	Período OFF
2ª FAIXA HORÁRIA	
06.00 - 08.00	Período ON
3ª FAIXA HORÁRIA	
08.00 - 16.00	Período OFF
4ª FAIXA HORÁRIA	
16.00 - 22.00	Período ON
5ª FAIXA HORÁRIA	
22.00 - 23.59	Período OFF

Habilitación de uno de los programas prefijados

Para activar una de las programaciones semanales prefijadas, proceda de la siguiente manera:

- presione el botón MENU/OK centelleará la cifra del menú **000**
- gire el encoder hasta seleccionar el menú **100**
- presione el botón MENU/OK para acceder a los parámetros
- gire el encoder en sentido horario hasta visualizar en el display **"Seleccionar zona a programar" - 105**
- presione el botón MENU/OK para acceder a la elección de la zona de calefacción
- gire el encoder y seleccione **"Zona 1"**
- presione el botón MENU/OK para confirmar la zona seleccionada
- gire el encoder hasta seleccionar **"Programa pre seleccionado" - 106**
- presione el botón MENU/OK para acceder a los programas prefijados
- gire el encoder para seleccionar uno de los tres programas ingresados (por ej.: **Programa Preseleccionado 2**)
- presione el botón MENU/OK para confirmar la elección
- presione Esc hasta volver a la visualización normal.

Visualización en el display de la programación seleccionada.

Para visualizar en el display el programa seleccionado, acceda nuevamente al menú 1, como se indica arriba, y gire el encoder hasta visualizar **"Visualiza Selección de Zonas" - 104**.

Presione el botón MENU/OK para acceder a la elección del programa de tiempo que se debe visualizar. Girando el encoder se selecciona la zona de calefacción en cuestión (por ej.: **"Zona 1"**).

Presionando una vez más el botón MENU/OK se confirma la elección y en el display se visualizará la programación. Para activar la programación, después de haber salido del menú, presione el botón en el display aparecerá el símbolo.

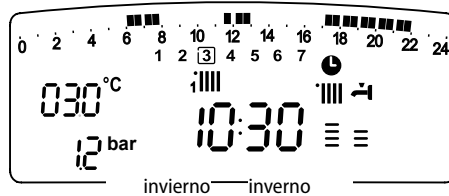

Carregando novamente na tecla MENU/OK confirma-se a escolha e a programação será visualizada no visor.

Para activar a programação, após ter saído do menu, carregue na tecla OROLOGIO no visor aparecerá o símbolo.

Modificar el programa prefijado.

Para adaptar la programación de tiempo a sus exigencias, es posible modificar el programa prefijado.

Acceda al menú 1 como se indica en la página precedente y gire el encoder hasta visualizar los días o el día para los cuales se pretende modificar el programa prefijado.

Por ejemplo: **109 "Sábado->Domingo"** para modificar como se indica abajo

Modificar um programa pré-configurado.

Para adaptar a programação horária às próprias exigências, é possível modificar o programa pré-configurado.

Entrar no menu 1, conforme indicado na página anterior, e rodar o selector até visualizar os dias ou o dia para os quais se deseja modificar o programa pré-configurado.

Por exemplo: **109 "Sábado-> Domingo"** modificar como indicado abaixo

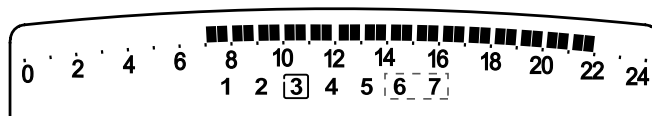

I INTERVALO DE TIEMPO	
de 00.00 a 07.00	Periodo OFF
II INTERVALO DE TIEMPO	
de 07.00 a 22.00	Periodo ON
III INTERVALO DE TIEMPO	
de 22.00 a 23.59	Periodo OFF

1ª FAIXA HORÁRIA	
de 00.00 as 07.00	Período OFF
2ª FAIXA HORÁRIA	
de 07.00 as 22.00	Período ON
3ª FAIXA HORÁRIA	
de 22.00 as 23.59	Período OFF

Presione el botón MENU/OK para entrar en la modalidad modificación.

En el display aparecerá el mensaje **"Mover el cursor"**, girando el encoder, coloque el cursor en el período de tiempo que va a modificar, el cursor centilleará y en el reloj se indicará la hora en intervalos de 15 minutos.

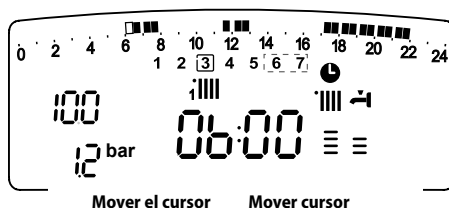

Carregue na tecla MENU/OK para entrar na modalidade de modificação.

No visor aparecerá a escrita **"Mover cursor"**, rodando o selector, posicione-se com o cursor no período de tempo que deseja modificar - o cursor pisca e no relógio é indicada a hora seleccionada em intervalos de 15 minutos.

Presione el botón MODE hasta que aparezca el mensaje **"Período OFF"** para programar un período de calefacción no activo (Por ej.: "Período OFF" para quitar una hora de período ON de las 06,00 a las 07,00)

Girando el encoder se lleva el cursor hasta la hora en cuestión.

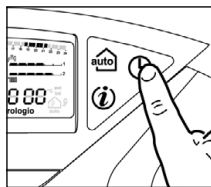

Carregue na tecla MODE até fazer aparecer a escrita **"Período OFF"** para programar um ulterior período de aquecimento não activo (por ex. "Período OFF" para tirar uma hora do período ON das 06:00 às 07:00).

Rodando o selector coloca-se o cursor sobre o horário exacto.

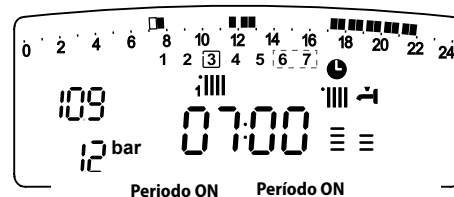

Además de modificar el intervalo de tiempo representado en el display, el reloj indica la hora seleccionada en intervalos de 15 minutos.

Una vez realizada la modificación del período de tiempo, presione el botón MODE y seleccione **"Período ON"** para programar un período de encendido, en nuestro ejemplo, de las 07.00 a las 22.00.

Além modificar a faixa horária representada no visor, o relógio indica a hora seleccionada com um intervalo de 15 minutos.

Uma vez terminada a modificação do período escolhido, carregue na tecla MODE e seleccione **"Período ON"** para programar um outro período de ligação, no nosso exemplo um período único das 07:00 às 22:00.

Girando el encoder, desplace el cursor hasta la hora en cuestión (en nuestro ejemplo, las 22.00 horas). Moviendo el cursor, podrá visualizar todo el período ON.



Rodando o selector, desloque o cursor até o horário interessado (no nosso exemplo, as 22:00 h). Com o movimento do cursor ficará visível todo o período ON.

Después de haber realizado todas las modificaciones, presione el botón MENU/Ok para confirmar la modificación de la programación de tiempo.

Presione luego el botón Esc para volver a la visualización normal.

Para activar la programación, después de haber salido del menú, presione el botón OROLOGIO ⌚ en el display aparecerá el símbolo 🕒.

Após ter efectuado todas as modificações, carregue na tecla MENU/Ok para confirmar a modificação da programação horária.

Carregue depois na tecla Esc para voltar à visualização normal.

Para activar a programação, após ter saído do menu, carregue na tecla OROLOGIO ⌚ no visor aparecerá o símbolo 🕒.

Seleccionando **"Período OFF"** o **"Período ON"** se pueden ingresar otros períodos para adaptar la programación a sus propias exigencias, incluso las diarias.

Se puede modificar la programación diaria seleccionando el día en cuestión, en el menú 1, e ingresando nuevos Períodos OFF y Períodos ON como se indica arriba.

Ao seleccionar **"Período OFF"** ou **"Período ON"** podem-se inserir outros períodos para adaptar a programação às próprias exigências, mesmo diárias.

Pode-se modificar a programação diária seleccionando, dentro do menu 1, o dia interessado e inserindo novos Períodos ON e Períodos OFF como descrito acima.

Aplicar una modificación a otros días de la semana.

Si se desea modificar la programación de otro día de la semana (por ej. viernes) con la programación ya realizada en otro/s día/s (por ej. sábado -> domingo) basta copiar la programación del día elegido al día que se quiere modificar.

Acceda al menú 1 como se indica en el párrafo precedente y gire el encoder hasta hacer aparecer en el display **"Copia día a día"**

Aplicar uma modificação a outros dias da semana.

Se desejar modificar a programação de um outro dia da semana (por ex. sexta-feira) com o mesmo já programado em um ou outros dias (por ex. precedente sábado -> domingo), será suficiente copiar a programação do dia escolhido ao dia interessado.

Entre no menu 1 como indicado no parágrafo anterior e rode o selector até fazer aparecer no visor a escrita **"Copia dia por dia"**

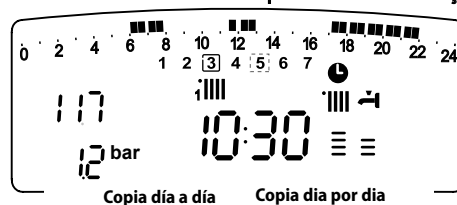

Presione el botón MENU/Ok para activar la modificación, en el display aparecerá **"Seleccionar día a copiar"**.

Gire el encoder hasta el día que se va a copiar, ej. sábado y en el display aparecerá la programación prevista para el sábado.

Presione el botón MENU/Ok, en el display aparecerá **"Seleccionar día al cual copiar"**.



Carregue na tecla MENU/Ok para activar a modificação, no visor aparece **"Seleccionar dia a copiar"**. Rode o selector até o dia para copiar, por ex. sábado, e no visor aparecerá a programación prevista para o sábado.

Carregue na tecla MENU/Ok, no visor aparece **"Seleccionar dia em que copia"**.

Gire el encoder hasta hacer aparecer en el display el día elegido, por ej. **"viernes"**.

Presione el botón MENU/Ok para confirmar la modificación.

Presione Esc hasta volver a la visualización normal.

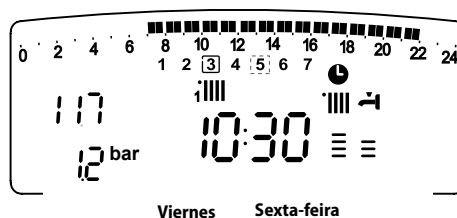

Rode o selector até fazer aparecer no visor o dia escolhido, por ex. **"Sexta-feira"**.

Carregue na tecla MENU/Ok para confirmar a modificação.

Carregue na tecla Esc até voltar à normal visualização.

Función Party

La función Party permite elegir el funcionamiento en modalidad calefacción durante un período mínimo de 15 minutos hasta uno máximo de 6 horas, anulando temporalmente la programación diaria fijada (ver el párrafo PROGRAMACIÓN DE TIEMPO).

Para activar la función, proceda de la siguiente manera:

- presione el botón MENU/OK, centelleará la cifra del menú 000
- gire el encoder para correr la lista de los menús y seleccione 100
- presione el botón MENU/OK, para acceder en la lista de parámetros
- gire el encoder para seleccionar el parámetro, en el display aparece "Período Party" 101
- presione el botón MENU/OK,
- gire el encoder para seleccionar el período que se va a modificar, la hora se visualiza en el reloj del display,
- presione el botón MENU/OK para confirmar y activar la función,
- en el display aparecerá la indicación "Período Party fino alle ore XX"
- presione Esc hasta volver a la visualización normal.

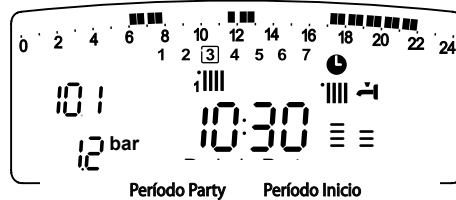
**Função Party**

A função Party consente configurar o funcionamento em aquecimento, por um período mínimo de 15 minutos até um máximo de 6 horas, anulando temporariamente a programação diária configurada (veja o parágrafo PROGRAMAÇÃO HORÁRIA).

Para activar a função, proceder da seguinte maneira:

- carregue na tecla MENU/OK, irá piscar o valor do menu 000
- rode o selector para visualizar o elenco dos menus e seleccione 100,
- carregue na tecla MENU/OK, para acessar os parâmetros
- rode o selector para seleccionar o parâmetro, no visor aparecerá a escrita "Período Inicio 101".
- carregue na tecla MENU/OK,
- rode o encoder para seleccionar o período a ser configurado, o horário será visualizado no visor pelo relógio,
- carregue na tecla MENU/OK para confirmar e activar a função,
- no visor aparecerá a escrita "Período party até #".
- presione Esc hasta volver a la visualización normal.

Función TEMPERATURA REDUCIDA

La función Temperatura Reducida permite excluir momentáneamente el funcionamiento en modalidad calefacción durante un período mínimo de 15 minutos hasta uno máximo de 6 horas, anulando temporalmente la programación diaria fijada (ver el párrafo PROGRAMACIÓN DE TIEMPO).

Para activar la función, proceda de la siguiente manera:

- presione el botón MENU/OK, centelleará la cifra del menú 000
- gire el encoder para correr la lista de los menús y seleccione 100
- presione el botón MENU/OK, para acceder en la lista de parámetros
- gire el encoder para seleccionar el parámetro, en el display aparece "Temp. Reducida" 102
- presione el botón MENU/OK,
- gire el encoder para seleccionar el período que se va a modificar, la hora se visualiza en el reloj del display,
- presione el botón MENU/OK para confirmar y activar la función,
- apăsați tasta MENU/OK pentru a confirma și activa funcția
- en el display aparecerá la indicación "Temperatura reducida hasta las #"
- Presione Esc hasta volver a la visualización normal.

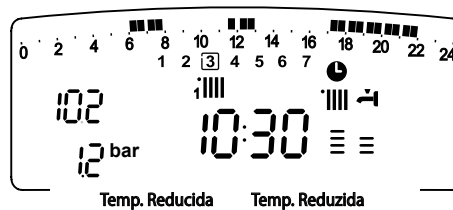
**Função TEMPERATURA REDUZIDA**

A função Temperatura Reduzida consente suspender momentaneamente o funcionamento em aquecimento, por um período mínimo de 15 minutos até um máximo de 6 horas, anulando temporariamente a programação diária configurada (veja o parágrafo PROGRAMAÇÃO HORÁRIA).

Para activar a função, proceder da seguinte maneira:

- carregue na tecla MENU/OK, irá piscar o valor do menu 000
- rode o selector para visualizar o elenco dos menus e seleccione 100,
- carregue na tecla MENU/OK, para acessar os parâmetros
- rode o selector para seleccionar o parâmetro, no visor aparecerá a escrita "Temp. Reduzida" 102.
- carregue na tecla MENU/OK,
- rode o encoder para seleccionar o período a ser configurado, o horário será visualizado no visor pelo relógio,
- carregue na tecla MENU/OK para confirmar e activar a função,
- no visor aparecerá a escrita "Temperatura reducida até #".
- presione Esc hasta volver a la visualización normal.

Función HOLIDAY

La función permite suspender el funcionamiento de la caldera en la modalidad calefacción por un período mínimo de 1 día hasta 3 mes.

El programa semanal se reanuda automáticamente al finalizar el período fijado. La función Holiday excluye también el calentamiento de la acumulación.

Para activar la función, proceda de la siguiente manera:

- presione el botón MENU/OK, centelleará la cifra del menú 000
- gire el encoder para correr la lista de los menús y seleccione 100
- presione el botón MENU/OK, para acceder en la lista de parámetros
- gire el encoder para seleccionar el parámetro, en el display aparece "Período Vacaciones" 103
- presione el botón MENU/OK,
- gire el encoder para seleccionar el período que se va a modificar, el período se visualiza en el reloj del display,
- apăsați tasta MENU/OK pentru a confirma și activa funcția
- en el display aparecerá la indicación "TPeríodo vacacional hasta las #"
- presione Esc hasta volver a la visualización normal.

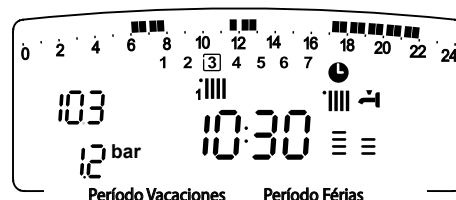
**Função HOLIDAY**

A função permite suspender o funcionamento em aquecimento da caldeira por um período mínimo de 1 dia até 3 mês.

O programa semanal configurado irá reactivar-se automaticamente no fim do período programado.

A função Holiday exclui também o aquecimento da acumulação.

Para activar a função, proceder da seguinte maneira:

- carregue na tecla MENU/OK, irá piscar o valor do menu 000
- rode o selector para visualizar o elenco dos menus e seleccione 100,
- carregue na tecla MENU/OK, para acessar os parâmetros
- rode o selector para seleccionar o parâmetro, no visor aparecerá a escrita "Período Férias" 103.
- carregue na tecla MENU/OK,
- rode o encoder para seleccionar o período a ser configurado, o horário será visualizado no visor pelo relógio,
- carregue na tecla MENU/OK para confirmar e activar a função,
- no visor aparecerá a escrita "Período de férias até #".
- presione Esc hasta volver a la visualización normal.

MENU 4 - PARAMETRII ZONA 1

MENU 5 - PARAMETRII ZONA 2

menú	submenú	parámetro	Descripción del parámetro	Campo de regulación	Configuraciones de fábrica	
4			PARÁMETROS ZONA1			
4	0		SELECCIÓN DE TEMPERATURAS			
4	0	0	Temperatura Día Zona1	de 16 a 30 (°C)	20	El parámetro es activo solamente con periféricas modulante - (opcional)
4	0	1	Temperatura Noche Zona1	de 16 a 30 (°C)	16	
4	0	2	Temperatura Fija	de 35 a 82 (°C)	70	
5			PARÁMETROS ZONA2			
5	0		SELECCIÓN DE TEMPERATURAS			
5	0	0	Temperatura Día Zona2	de la 16 la 30 (°C)	20	El parámetro es activo solamente con periféricas modulante - (opcional)
5	0	1	Temperatura Noche Zona2	de la 16 la 30 (°C)	16	
5	0	2	Temperatura Fija	de la 35 la 82 (°C) Instalatii cu alte temperaturi	70	
						Para seleccionar con termostatación a temperatura fija

Selección de temperaturas Día - Noche

(activo sólo con dispositivo bus conectado)

En el caso de conexión de la caldera Genus con dispositivo bus (por ejemplo: control remoto CLIMA MANAGER) es posible establecer las temperaturas ambiente deseadas para el día y para la noche en base a la programación de tiempo ingresada.

En la modalidad calefacción, el objetivo de la activación y del funcionamiento de la caldera es alcanzar y mantener las temperaturas fijadas.

Selección de la temperatura Día

Proceda de la siguiente manera:

- apăsăți tasta MENU/OK; cifra meniului emite un semnal intermitent **0 0 0**
- gire el encoder  para correr la lista de los menús y seleccione **0 0 0** - "Parámetros Zona1"
- presione el botón MENU/OK para seleccionar el submenú **4 0 0** - "Selección de Temperaturas"
- presione el botón MENU/OK para acceder a los parámetros - **4 0 0** - "Temperatura Día Zona1"
- presione el botón MENU/OK para acceder al parámetro;
- gire el encoder para seleccionar el nuevo valor
- presione el botón MENU/OK para memorizar la modificación o el botón ESC para salir sin memorizar.

Para la Selección de la temperatura Día zona 2

(si presente) procede según lo indicado, seleccione el menú 5

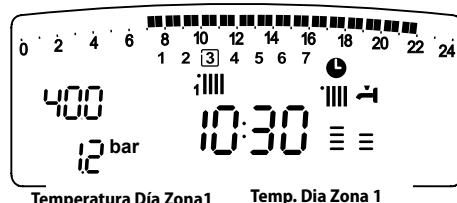

MENU 4 - PARÁMETROS ZONA1

MENU 5 - PARÁMETROS ZONA2

menu	submenu	parámetro	Descrição do parâmetro	Campo de regulacao	Gyári beállítás	Megjegyzés
4			PARÂMETROS ZONA1			
4	0		CONFIGURAÇÃO TEMPERATURAS			
4	0	0	Temp. Dia Zona 1	16 - 30 (°C)	20	O parâmetro é activo somente com a ligação aos dispositivos modulantes (opcional)
4	0	1	Temp. Noite Zona 1	da 16 a 30 (°C)	16	
4	0	2	Temp Fija	35-82 (oC) előremenő hőmérséklet	70	
5			PARÂMETROS ZONA2			
5	0		CONFIGURAÇÃO TEMPERATURAS			
5	0	0	Temp. Dia Zona 1	da 16 a 30 (°C)	20	O parâmetro é activo somente com a ligação aos dispositivos modulantes (opcional)
5	0	1	Temp. Noite Zona 1	da 16 a 30 (°C)	16	
5	0	2	Temp Fija	35-82 (oC) előremenő hőmérséklet	70	
						Configurar para a termostatação com temperatura fixa

Configuração temperaturas Dia/Noite

(activo apenas com o dispositivo bus ligado)

No caso de ligação da caldeira Genus com o dispositivo bus (por exemplo: controlo remoto CLIMA MANAGER) é possível estabelecer as temperaturas ambiente desejadas para o dia e para a noite, conforme a programação horária inserida. Na modalidade de aquecimento, a activação e o funcionamento da caldeira são finalizados ao alcance e à manutenção das temperaturas configuradas.

Configuração da temperatura para o Dia

Proceder da seguinte maneira:

- carregue na tecla MENU/OK, irá piscar o valor do menu **0 0 0**
- rode o selector para seleccionar um menu **0 0 0** - "Parâmetros Zona1"
 - carregue na tecla MENU/OK, para seleccionar o submenú **4 0 0** - "Configuração Temperaturas"
 - carregue na tecla MENU/OK para acessar os parâmetros **4 0 0** - "Temp. Dia Zona 1"
 - carregue na tecla MENU/OK para obter acesso ao parâmetro;
 - rode o selector para seleccionar o novo valor
 - carregue na tecla MENU/OK para memorizar a modificação ou na tecla Esc para sair sem memorizar.

Para a configuração da temperatura Dia Zona 2 prosig como indic, seleccionar menu 5

Selección de la temperatura Noche

Proceda de la siguiente manera:

- apăsați tasta MENU/OK; cifra meniului emite un semnal intermitent 0 0 0
- gire el encoder para correr la lista de los menús y seleccione 4 0 0 - "Parámetros Zona1"
- presione el botón MENU/OK para seleccionar el submenú 4 0 0 - "Selección de Temperaturas"
- presione el botón MENU/OK para acceder a los parámetros 4 0 0
- gire el encoder para seleccionar 4 0 1 - "Temperatura Noche Zona1"
- presione el botón MENU/OK para acceder al parámetro
- gire el encoder para seleccionar el nuevo valor
- presione el botón MENU/OK para memorizar la modificación o el botón ESC para salir sin memorizar.

Para la Selección de la temperatura Noche zona 2 (si presente) procede según lo indicado, seleccione el menú 5

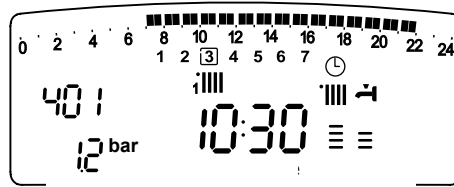

Temperatura Noche Zona1 temp. NOITE zona 1

Configuração da temperatura para o Noite

Proceder da seguinte maneira:

- carregue na tecla MENU/OK, irá piscar o valor do menu 0 0 0
- rode o selector para seleccionar um menu 4 0 0 - "Parâmetros Zona1"
- carregue na tecla MENU/OK, para seleccionar o submenu 4 0 0 - "Configuração Temperaturas"
- carregue na tecla MENU/OK para acessar os parâmetros 4 0 0
- rode o encoder para seleccionar 4 0 1 - "Temp. Noite Zona 1"
 - carregue na tecla MENU/OK para obter acesso ao parâmetro;
 - rode o selector para seleccionar o novo valor
 - carregue na tecla MENU/OK para memorizar a modificação ou na tecla Esc para sair sem memorizar.

Para a configuração da temperatura Dia Zona 2 prosig como indic, seleccionar menu 5

Botón INFO

TECLA INFO

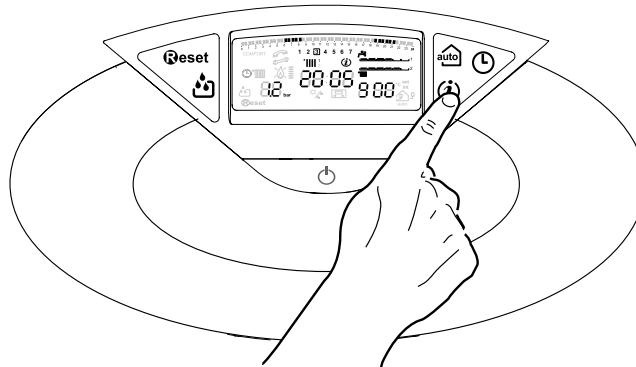

Presionando el Botón INFO se accede al menú que permite la visualización de los datos indicados en la tabla de abajo.
Girando el encoder se visualiza la información.
Para salir presione el botón Esc.

Ao carregar na Tecla INFO entra-se no menu que consente visualizar os dados indicados na tabela abaixo.
Rodando o selector, visualizam-se as várias informações.
Para sair, carregue na tecla Esc.

Descripción
Hora del día
Presión circuito calefacción (bar)
Temperatura externa (°C) - sólo con la sonda externa conectada
Temperatura interna (°C) - sólo con detector ambiente modulante conectado
Caudal de agua circuito sanitario (l/m)
Temperatura fijada de calefacción (°C)
Temperatura fijada del circuito sanitario (°C)
Días que faltan para el próximo mantenimiento (días)
Teléfono y Nombre CAT (se visualiza si ha sido fijado en el parámetro 890 - 891)
Temperatura confort circuito sanitario (°C)
Función Auto (Activada or Desactivada)

Descrição
Hora do dia
Pressão do circuito de aquecimento (bar)
Temperatura externa (°C) - apenas com a sonda externa ligada
Temperatura interna (°C) - apenas com o sensor ambiente modulante ligado
Vazão água para uso doméstico (l/m)
Temperatura configurada aquecimento (°C)
Temperatura configurada sanitário (°C)
Dias que faltam à próxima manutenção (dias)
Telefone e Nome CAT (é visualizado se estiver configurado o parâmetro 890 - 891)
Temperatura confort sanitário (°C)
Função Auto (Inserida ou Excluída)

Botón Auto - Activación de Termorregulación

La función AUTO permite adaptar el funcionamiento de la caldera a las condiciones ambientales externas y al tipo de instalación a la que está conectada.

Permite alcanzar el confort ambiental de la manera más veloz posible, sin inútiles derroches de dinero, energía o eficiencia, disminuyendo notablemente el desgaste de los componentes.

Llame a nuestro técnico especializado que le informará sobre los dispositivos que se pueden conectar a la caldera y sobre su programación de acuerdo con la instalación.

Tecla Auto - Activação Termorregulação

A função AUTO consente adaptar o funcionamento da caldeira às condições ambientais externas e à tipologia de sistema na qual está instalado.

Consente alcançar do modo mais rápido o conforto ambiental sem inúteis desperdícios de dinheiro, energia, eficiência, reduzindo notavelmente o desgaste dos componentes.

Contacte um nosso técnico qualificado que lhe dará as informações sobre os dispositivos que podem ser ligados à caldeira e sobre como programá-la conforme o sistema.

En las calderas normales, la temperatura del agua en los elementos calentadores se fija normalmente en un valor elevado (70 - 80°C) garantizando una calefacción eficaz en los días fríos del invierno y volviéndose excesiva en los días menos fríos, típicos del otoño y de la primavera. Esta costumbre provoca fenómenos de excesiva calefacción de los ambientes después que se apaga el termostato con los consiguientes derroches de energía y condiciones de poco bienestar ambiental.

La nueva función AUTO toma el "mando" de la caldera y elige el mejor régimen de funcionamiento en base a las condiciones ambientales, a los dispositivos externos conectados a la caldera y a los rendimientos requeridos (decide continuamente a que potencia funcionar en base a las condiciones ambientales y a la temperatura del ambiente requerida).

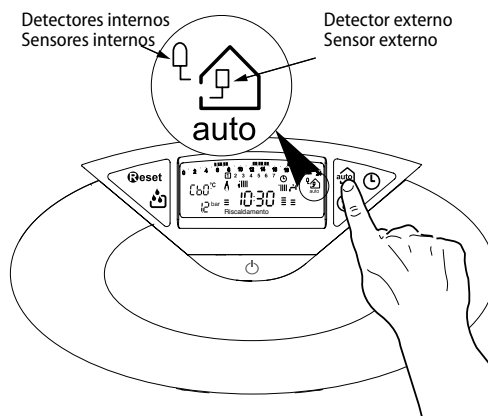

Nas caldeiras normais, de facto, a temperatura da água nos elementos aquecedores é normalmente configurada num valor elevado (70-80°C), garantindo um aquecimento eficaz nos poucos dias frios invernais e revelando-se exuberante nos tantos dias menos frios típicos do outono e da primavera. Este hábito comporta fenómenos de excessivo aquecimento dos ambientes após ter desligado o termostato com conseguinte desperdício de energia e condições de pouco bem-estar ambiental.

A nova função AUTO recebe o "comando" da caldeira e escolhe o melhor regime de funcionamento conforme as condições ambientais, os dispositivos externos ligados à caldeira e às performances pedidas (decide continuamente com qual potência funcionar em base às condições ambientais e a temperatura ambiente pedida).

Cambio de gas

Nuestras calderas son proyectadas tanto para el funcionamiento con gas metano como con gas GPL.

Si fuera necesario realizar la transformación, llame a un técnico especializado o a un Servicio de Asistencia Técnica autorizado.

Mantenimiento

El mantenimiento es fundamental para la seguridad, el buen funcionamiento y la duración de la caldera y se realiza de acuerdo a lo previsto por las normas vigentes. Es aconsejable realizar periódicamente el análisis de la combustión para controlar el rendimiento y las emisiones contaminantes de la caldera, según las normas vigentes.

Todas estas operaciones deben ser asentadas en el manual de la instalación.

Mudança de gás

Os nossos esquentadores são projectados para funcionar quer com gás metano, quer com gás GLP.

Se for necessário mudar, dirija-se a um técnico qualificado ou a um nosso Serviço de Assistência Técnica autorizado.

Manutenção

A manutenção é essencial para a segurança, o bom funcionamento e a duração do esquentador e deve ser efectuada conforme quanto previsto pelas normas em vigor. Aconselha-se efectuar periodicamente a análise da combustão para verificar o rendimento e as emissões poluentes do esquentador, conforme as normas em vigor.

Todas estas operações devem ser registadas no livrete de equipamento.



MTS TermoSanitarios s.a.

Av. Diagonal 601 - 08028 Barcelona

Tel. (34) 934951900 - Fax (34) 3227799